

未注公差 ± 0.2 $\pm 1/2^\circ$	修訂日期	修正內容	版次
表面精度 $\nabla\nabla$			
投影法 			

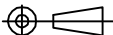
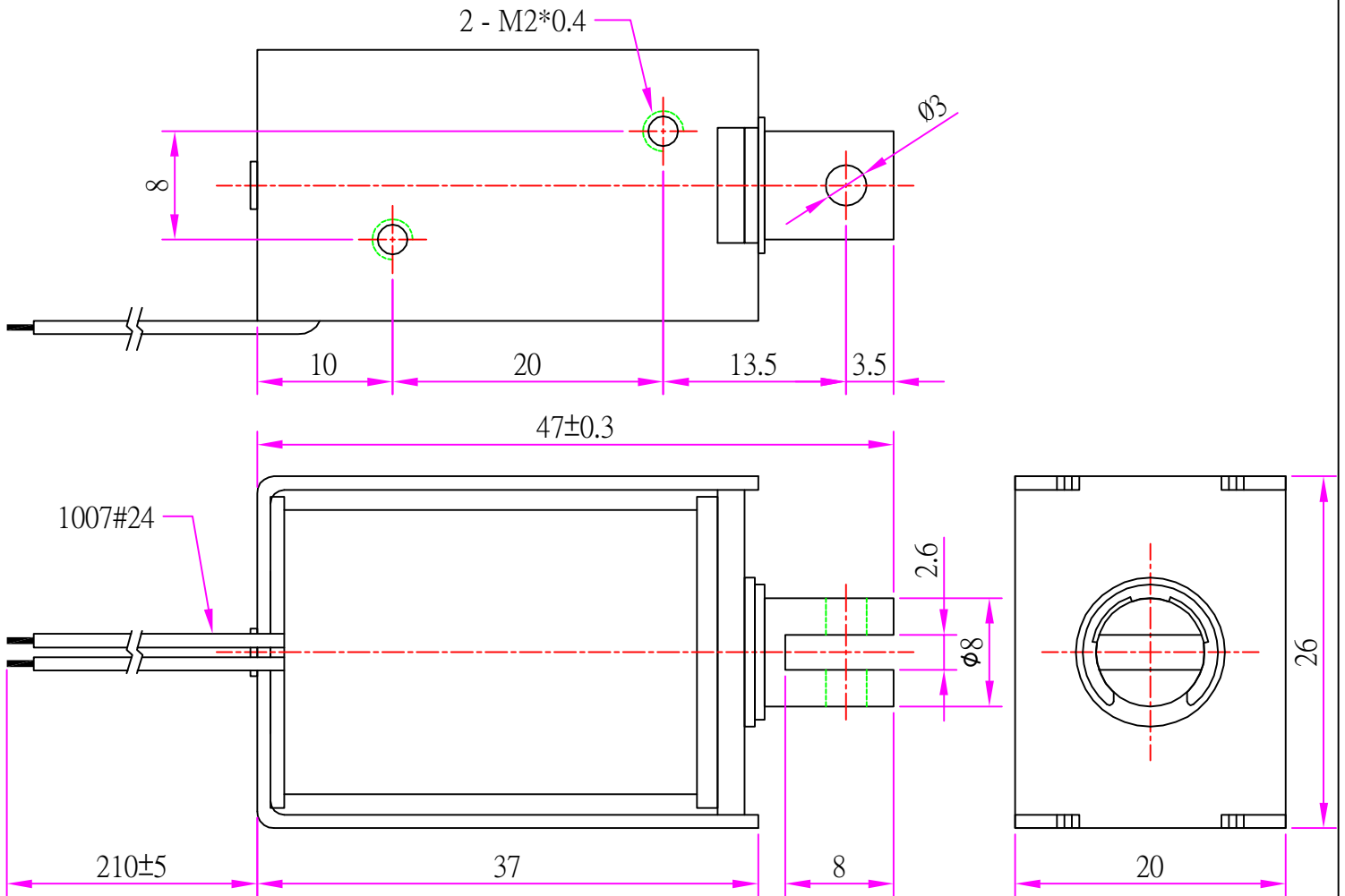

DUTY=10% STROKE=1mm FORCE=1300gf
DUTY=10% STROKE=15mm FORCE=170gf
MAX ON TIME =2sec

DUTY=100% STROKE=1mm FORCE=400gf
DUTY=100% STROKE=10mm FORCE=30gf

Operating Voltage : DC24V / DC12V

單位 : mm

品名規格	電磁吸鐵		材質	.	版本	A1
型號	TO-A8D7		表面處理	.	製圖日期	2010 / 01 / 22
圖號	A8D7-1		熱處理	.	比例	2 : 1
核准	審核	製圖	 Everlead Global Inc. T:02-2785-7788 E:02_2785_0055			
簡清德	劉銘澤	溫登凱				